

FORI[®]

A MARCA DA SEGURANÇA

CAIXA PINO CENTRAL KOMBI

- 1 - SOLTAR A ENGRAXADEIRA QUE SERVE
COMO TRAVA .
2 - SOLTAR O PARAFUSO QUE TAMBÉM SERVE
COMO TRAVA .
3 - RETIRAR O TUBO PARA A INSTALAÇÃO
DAS BUCHAS .

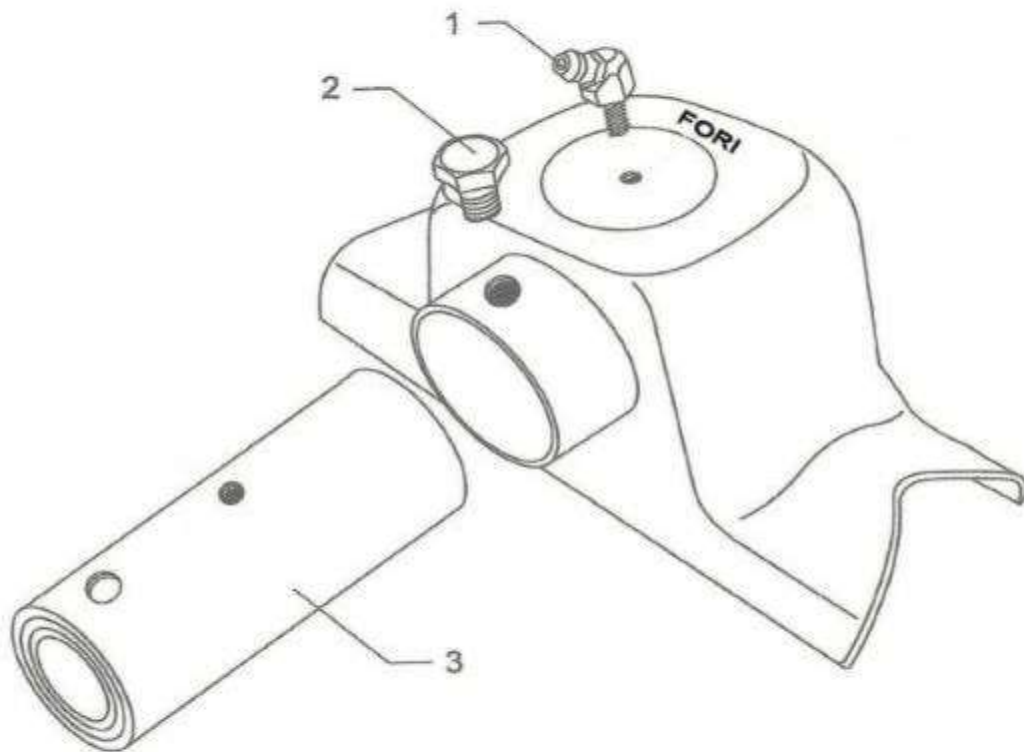

O SUPORTE DAS BUCHAS DE BRONZE MÓVEL DA CAIXA DO PINO CENTRAL DA DIREÇÃO DA KOMBI TEM COMO OBJETIVO POSSIBILITAR A REMOÇÃO DAS BUCHAS DE BRONZE GASTAS E EFETUAR AS TROCAS NA BANCADA , NÃO SENDO NECESSÁRIO FAZER A TROCA EMBAIXO DO VEÍCULO.

PRODUTO PATENTEADO E REGISTRADO